

# BMD - Recycling - Anlage RA 900T



- BMD-Brecheranlage zum Brechen von Bauschutt und Gestein
- Einschwingenbackenbrecher 900 x 500 mm
- Korngemisch 0/45 bis 0/100 mm
- Gewicht 23,9 t
- Transport mit 3-Achs-Tieflade-Anhänger
- Betriebsbereit in ca. 5 Minuten

## LEISTUNG

Die neue RA 900T ist eine zuverlässige komplette Brecheranlage für Bauschutt und Gestein mit einem Gewicht von 23,9 t – inklusive Magnetabscheider. Die Anlage ist die erste auf dem Markt mit diesen Leistungsmerkmalen, welche unter 24 t wiegt und auf einem üblichen 3-Achs-Tieflade-Anhänger transportiert werden kann.

Mit einer Brecheröffnung von 900 x 500 mm zerkleinert die RA 900T das Material auf eine Endkorngröße von 0/45 mm bis 0/100 mm.

Hinzu kommt eine äußerst effiziente Arbeitsweise: Ein diesel-elektrischer Antrieb sorgt für einen niedrigen Verbrauch. Der Dual-Antrieb ermöglicht auch die Einspeisung von einem externem Stromnetz.

Das Hauptförderband kann in beide Längsrichtungen eingebaut werden kann – klassisch nach vorne oder als Recyclingausführung.

Wird das optionale Seitenband benutzt, kann eine definiertes Vor-siebmaterial durch die integrierte Siebeeinheit separiert werden.

Ob Magnetabscheider für Armierungseisen oder die Staubbierhaltung durch Wassernebel – insgesamt wartet die Maschine mit wirtschaftlichen wie technischen Stärken auf, die gepaart mit einer einfachen, übersichtlichen Bedienung und einem Fehlerdiagnosesystem für eine kontinuierlich effektive Leistung bei gleichzeitig hoher Arbeitssicherheit sorgen.

---

■ Kleinster Spalt: Korngemisch 0/45 mm

■ Größter Spalt: Korngemisch 0/100 mm

---



## STANDARDS

- Einschwingenbackenbrecher 900 x 500 mm
- Bunkerwände aus Hardox
- hydraulische Spaltverstellung
- dieselektrischer Dual-Antrieb, Einspeisung vom Stromnetz möglich
- Hauptförderband in beide Längsrichtungen einbaubar, nach vorne oder nach hinten
- Sensorsteuerung
- Regelbare Vibrorinne mit Spaltrostvorabsiebung und Bypass
- Magnetabscheider für Armierungseisen
- Fehlerdiagnosesystem
- Wasserbedüsung zur Staubniederhaltung
- Großzügiges Wartungspodest
- Kabelfernbedienung
- Einfache Bedienung
- Gesamtgewicht mit allen Standards: 23,9 t



## OPTIONEN

- Vorsiebband mit Absiebung und wählbarer Korngröße
- Funkfernbedienung
- Bandwaage



Selbsterklärende einfache Bedienung, inkl. Diagnosesystem mit Klartextanzeige.



Funkfernbedienung

## VARIANTE RECYCLING

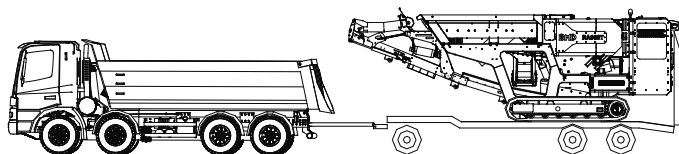
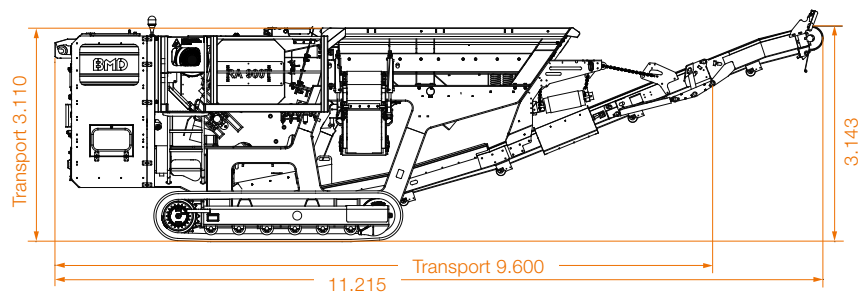

## VARIANTE STEINBRUCH

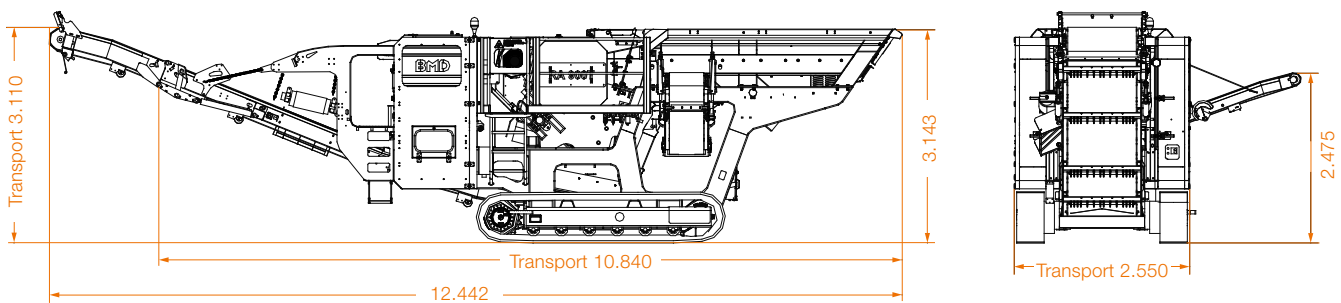

## KONTAKT

# BMD

## RECYCLER

**BMD-Baumaschinendienst  
GmbH & Co. KG**

Am Taubenfeld 33  
69123 Heidelberg

Telefon 0 6221/83 58-0  
Telefax 0 6221/83 58 42  
[www.bmd-recycler.de](http://www.bmd-recycler.de)  
[info@bmd-recycler.de](mailto:info@bmd-recycler.de)

